

RTS 40

Installatörshandbok Rumsgivare **SE**

Installer manual Room sensor **GB**

Installateurhandbuch Raumtemperaturfühler **DE**

Asentajan käsikirja Huoneanturi **FI**

Allmänt

Detta tillbehör används för att få en jämnare inomhus-temperatur.

RTS 40 har upp till tre funktioner:

1. Redovisa aktuell rumstemperatur i värmepumpens display.
2. Ger möjlighet att ändra rumstemperaturen i °C.
3. Ger möjlighet att förädla/stabilisera rumstemperaturen.

Montera givaren på en neutral plats där inställd temperatur önskas. Lämplig plats är exempelvis en fri innervägg i hall ca. 1,5 m över golv. Det är viktigt att givaren inte hindras från att mäta korrekt rumstemperatur, exempelvis genom placering i nisch, mellan hyllor, bakom gardin, ovanför eller nära värmekälla, i drag från ytterdörr eller i direkt solinstrålning. Även stängda radiatortermostater kan orsaka problem.

Förändring av temperaturen i bostaden tar lång tid. Exempelvis kommer korta tidsperioder i kombination med golvvärme inte att ge en märkbar förändring i rumstemperaturen. Om rumsgivaren används i rum med golvvärme bör den därför endast ha visande funktion, inte styrning av rumstemperatur.

Innehåll

1 st Rumsgivare

Elinkoppling



OBS!

All elektrisk inkoppling ska ske av behörig elektriker.

Elektrisk installation och ledningsdragning ska utföras enligt gällande bestämmelser.

Klimatanläggningen ska vara spänningslös vid installation av RTS 40.

F1345 har olika elinkopplingar beroende på när värmepumpen tillverkades. För att se vilken elinkoppling som gäller för din F1345, kontrollera om beteckningen "2.0" syns ovanför plintarnas högra sida enligt bild.

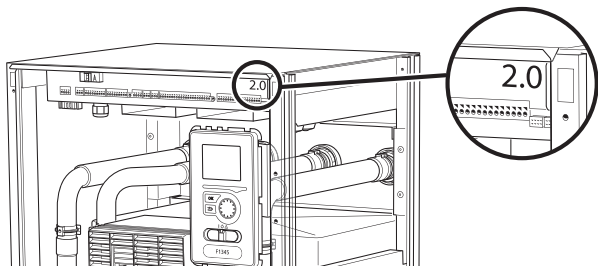

Anslutning av kommunikation

Använd kabeltyp LiYY, EKKX eller likvärdig med minst 0,5 mm² kabelarea.

F1126/F1226

Kopplingsplinten X1 i F1126/F1226 har mjuka in-/utgångar, vilket innebär att du kan ställa in funktionen för plintens olika ingångar.

1. Gå in i meny 5.4 och välj vilka ingångar på plinten rumsgivaren ska kopplas till.
2. Anslut rumsgivaren till de valda ingångarna på kopplingsplint X1. Exempelen nedan används ingångarna X1:3-4.

F1126

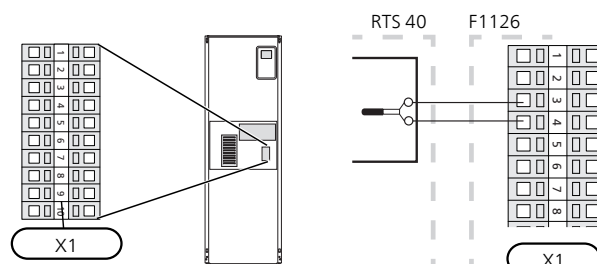

F1226

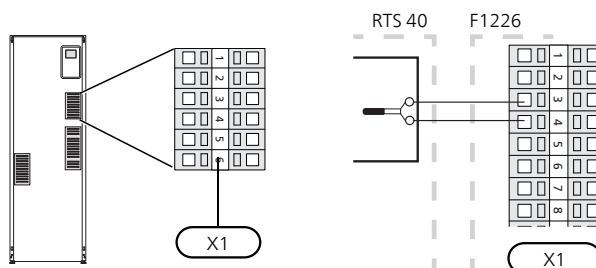

F1345 utan 2.0

Anslut rumsgivaren till värmepumpen på ingångskortet på plint X6:14-X6:GND.

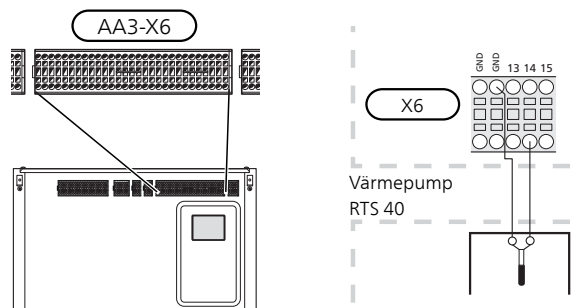

F1345 med 2.0/F1355

Anslut rumsgivaren till värmepumpen på plint AA3:X6:3-4.

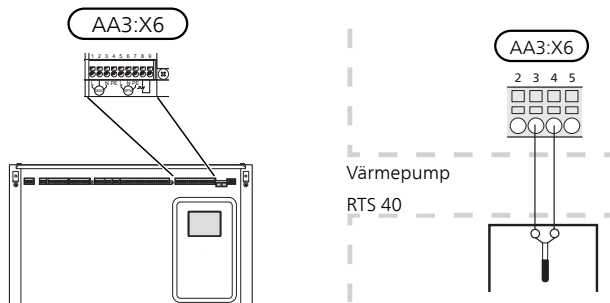

SMO 20

I de fall RTS 40 ska användas till klimatsystem 1 ansluts den elektriskt till kopplingsplint X2:7 och X2:10 i SMO 20.

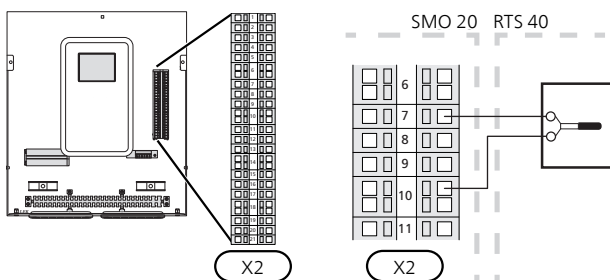

Tillbehörskort

I de fall RTS 40 ska användas till flera klimatsystem ansluts den elektriskt på tillbehörskortet (AA5-X2:19-20).

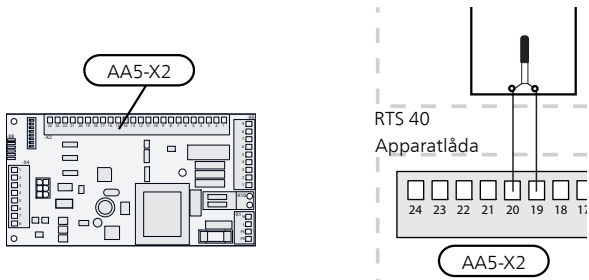

Programinställningar

Programinställningen av RTS 40 kan göras via startguiden eller direkt i menysystemet.

Startguiden

Startguiden visas vid första uppstart efter värmepumpsinstallationen, men finns även i meny 5.7.

Menysystemet

Om du inte gör alla inställningar via startguiden eller behöver ändra någon inställning kan du göra detta i menysystemet.

Meny 1.1 - temperatur

Inställning av inomhustemperatur.

Meny 1.9.1 - värmekurva

Inställning av värmekurva.

Meny 1.9.2 - extern justering

Inställning av extern justering.

Meny 1.9.4 - rumsgivarinställningar

Aktivering och inställning av rumsgivare.



TÄNK PÅ!

Se även Installatörshandboken för värmepumpen/inomhusmodulen.

Tekniska uppgifter

Tekniska data

RTS 40	
Mått BxHxD (mm)	80x80x30
Art nr	067 065
RSK nr	624 67 45

General

This accessory is used to obtain a more even indoor temperature.

RTS 40 has up to three functions:

1. Show current room temperature in the heat pump's display.
2. Option of changing the room temperature in °C.
3. Makes it possible to change/stabilise the room temperature.

Install the sensor in a neutral position where the set temperature is required. A suitable location is on a free inner wall in a hall approx. 1,5 m above the floor. It is important that the sensor is not obstructed from measuring the correct room temperature by being located, for example, in a recess, between shelves, behind a curtain, above or close to a heat source, in a draft from an external door or in direct sunlight. Closed radiator thermostats can also cause problems.

Changes of temperature in the accommodation take time. For example, short time periods in combination with underfloor heating will not give a noticeable difference in room temperature. If the room sensor is used in a room with underfloor heating, it should only have an indicative function, not control of the room temperature.

Contents

1 x Room sensor

Electrical connection



NOTE

All electrical connections must be carried out by an authorised electrician.

Electrical installation and wiring must be carried out in accordance with the stipulations in force.

The climate unit must not be powered when installing RTS 40.

F1345 has different electrical connection versions depending on when the heat pump was manufactured. To check which electrical connection applies to your F1345, check the designation "2.0" visible above the right hand side of the terminal block as illustrated.

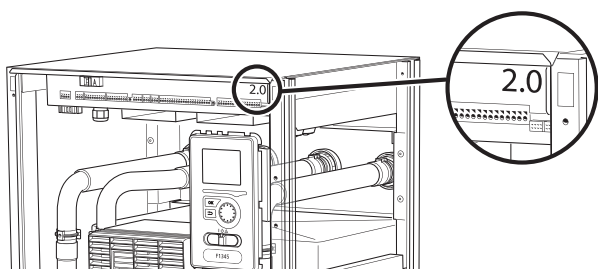

Connecting communication

Use cable type LiYY, EKKX or similar with a cable area of at least 0,5 mm².

F1126/F1226

Terminal block X1 in F1126/F1226 has soft inputs/outputs, which means you can set the function for the terminal block's different inputs.

1. Enter menu 5.4 and select which inputs on the terminal block the room temperature sensor should be connected to.
2. Connect the room sensor to the selected inputs on terminal block X1. In the example below the inputs X1:3-4 are used.

F1126

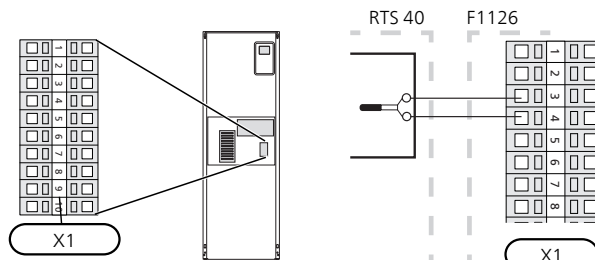

F1226

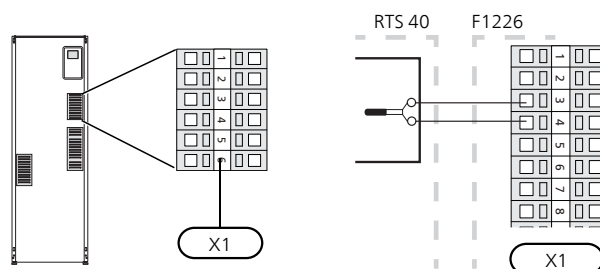

F1345 without 2.0

Connect the room sensor to the heat pump on the input board on terminal block X6:14-X6:GND.

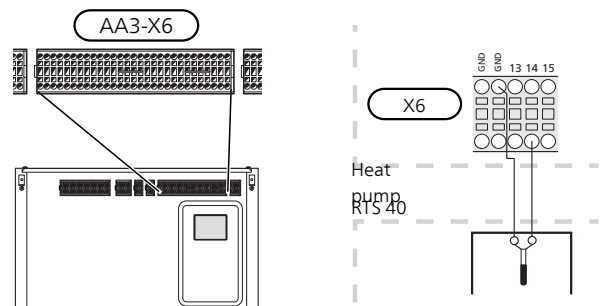

F1345 with 2.0/F1355

Connect the room sensor to the heat pump on terminal block AA3:X6.

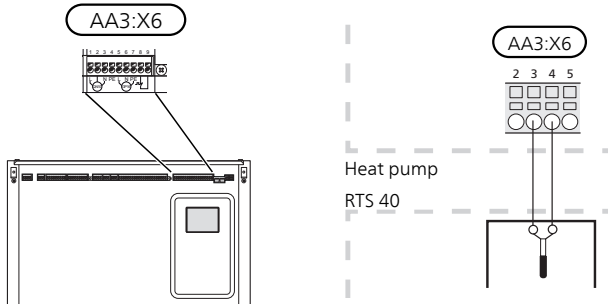

SMO 20

In those cases RTS 40 is to be used for climate system 1, it is connected electrically to terminal block X2:7 and X2:10 in SMO 20.

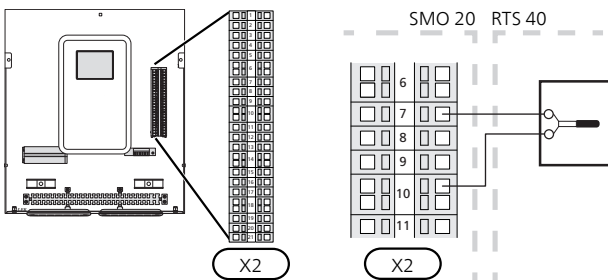

Accessory card

Where RTS 40 is to be used for multiple climate systems, connect it electrically to the accessory board (AA5-X2:19-20).

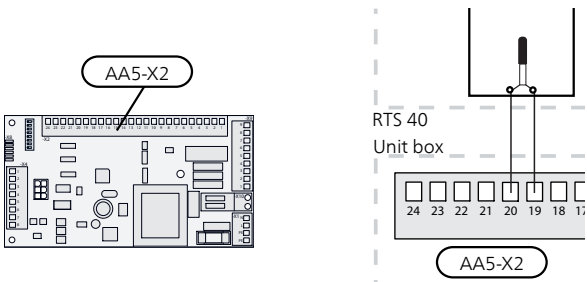

Program settings

Program setting of RTS 40 can be performed via the start guide or directly in the menu system.

Start guide

The start guide appears upon first start-up after heat pump installation, but is also found in menu 5.7.

Menu system

If you do not make all settings via the start guide or need to change any of the settings, this can be done in the menu system.

Menu 1.1 -temperature

Setting the indoor temperature.

Menu 1.9.1 -heating curve

Setting the heat curve.

Menu 1.9.2 -external adjustment

Setting external adjustment.

Menu 1.9.4 -room sensor settings

Activating and setting the room temperature sensor.



Caution

Also see the Installer manual for the heat pump/indoor module.

Technical data

Technical specifications

RTS 40	
Dimensions WxHxD (mm)	80x80x30
Part No.	067 065

Allgemeines

Dieses Zubehör wird eingesetzt, um eine gleichmäßigere Innentemperatur zu erzielen.

RTS 40 erfüllt bis zu drei Funktionen:

1. Anzeige der aktuellen Raumtemperatur im Wärmepumpendisplay.
2. Ermöglicht die Änderung der Raumtemperatur in °C.
3. Ermöglicht das Aufwerten bzw. Stabilisieren der Raumtemperatur.

Montieren Sie den Fühler an einem neutralen Ort, an dem die eingestellte Temperatur gewünscht wird. Als geeigneter Ort kommt z.B. eine freie Innenwand im Flur ca. 1,5 m über dem Fußboden in Frage. Der Fühler darf nicht an der Messung einer korrekten Raumtemperatur gehindert werden, z.B. durch die Anbringung in einer Nische, zwischen Regalen, hinter einer Gardine, über bzw. in der Nähe einer Wärmequelle, in einem Luftzugbereich von der Außentür oder in direkter Sonneneinstrahlung. Auch geschlossene Heizkörperthermostate können Probleme hervorrufen.

Temperaturänderungen in der Wohnung werden erst nach längerer Zeit umgesetzt. So führen etwa kurze Zeitperioden bei Fußbodenheizungen nicht zu einer spürbaren Änderung der Raumtemperatur. Wenn der Raumtemperaturfühler in einem Raum mit Fußbodenheizung platziert ist, sollte er lediglich eine Anzeigefunktion besitzen, jedoch keine Regelungsfunktion für die Raumtemperatur.

Inhalt

- 1 St. Raumtemperaturfühler

Elektrischer Anschluss



HINWEIS!

Alle elektrischen Anschlüsse müssen von einem befugten Elektriker ausgeführt werden.

Bei der elektrischen Installation und beim Verlegen der Leitungen sind die geltenden Vorschriften zu berücksichtigen.

Das Klimatisierungssystem darf bei der Installation von RTS 40 nicht mit Spannung versorgt werden.

F1345 verfügt je nach Herstellungsort der Wärmepumpe über verschiedene elektrische Anschlüsse. Um den jeweiligen elektrischen Anschluss für Ihre F1345 zu ermitteln, kontrollieren Sie, ob sich die Bezeichnung „2.0“ rechts über den Anschlussklemmen befindet, siehe Abbildung.

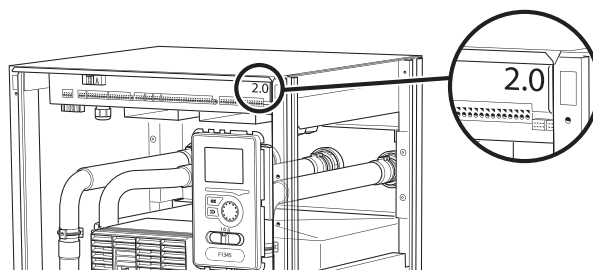

Anschluss der Kommunikationsleitung

Verwenden Sie Kabeltyp LiYY, EKKX oder gleichwertig mit einem Kabelquerschnitt von 0,5 mm².

F1126/F1226

Die Anschlussklemme X1 in F1126/F1226 hat "funktionsvariable" Ein- und Ausgänge. Dies bedeutet, dass die Funktionen der verschiedenen Eingänge der Anschlussklemme einstellbar sind.

1. Im Menü 5.4 kann gewählt werden, an welche Eingänge der Raumfühler angeschlossen werden soll.
2. Verbinden Sie den Raumfühler mit den gewählten Eingängen an Anschlussklemme X1. Im folgenden Beispiel werden die Eingänge X1:3-4 genutzt.

F1126

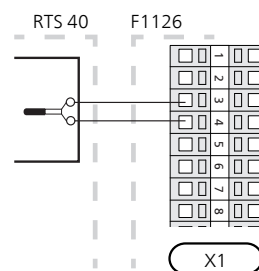
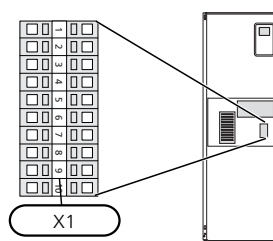

F1226

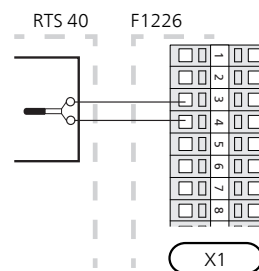
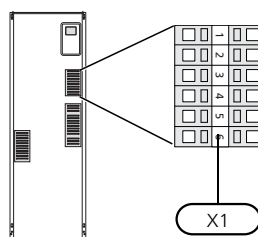

F1345 ohne 2.0

Verbinden Sie den Raumfühler mit der Wärmepumpe über die Eingangsplatine an Anschlussklemme X6: 14- X6:GND.

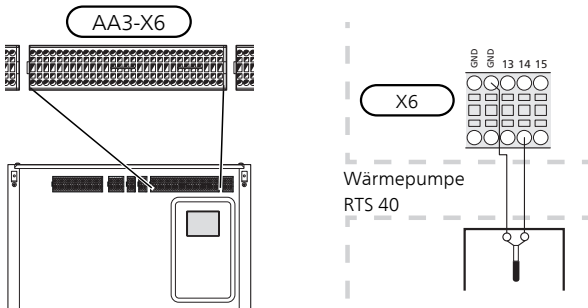

F1345 mit 2.0/F1355

Verbinden Sie den Raumfühler mit der Wärmepumpe über die Anschlussklemme AA3:X6:3-4.

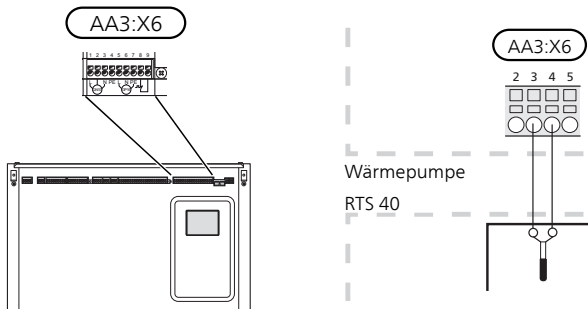

SMO 20

Wenn RTS 40 für Klimatisierungssystem 1 genutzt werden soll, ist die Einheit elektrisch mit Anschlussklemme X2:7 und X2:10 in SMO 20 zu verbinden.

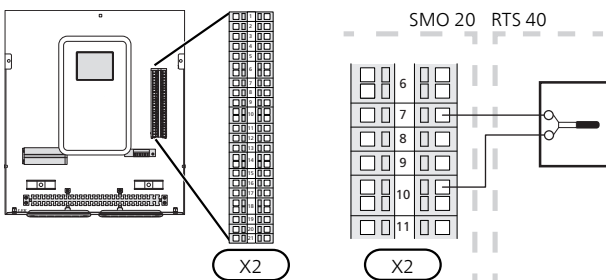

Zubehörplatine

Soll RTS 40 für mehrere Klimatisierungssysteme genutzt werden, ist die Einheit elektrisch mit der Zubehörplatine (AA5-X2:19-20) zu verbinden.

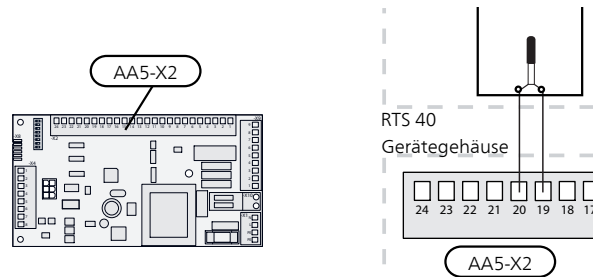

Programmeinstellungen

Die Programmeinstellung von RTS 40 kann per Startassistent oder direkt im Menüsystem vorgenommen werden.

Startassistent

Der Startassistent erscheint bei der ersten Inbetriebnahme nach der Wärmepumpeninstallation. Er kann ebenfalls über Menü 5.7 aufgerufen werden.

Menüsystem

Wenn Sie nicht alle Einstellungen über den Startassistent vornehmen oder eine Einstellung ändern wollen, können Sie das Menüsystem nutzen.

Menü 1.1-Temperatur

Einstellung der Innenraumtemperatur.

Menü 1.9.1-Heizkurve

Heizkurveneinstellung.

Menü 1.9.2-externe Justierung

Einstellung der externen Justierung.

Menü 1.9.4-Raumfühlereinstellungen

Raumfühleraktivierung und -einstellung.



ACHTUNG!

Siehe auch Installateurhandbuch für die Wärmepumpe/Inneneinheit.

Technische Daten

Technische Daten

RTS 40	
Abmessungen BxHxT (mm)	80x80x30
Art.nr.	067 065

Yleistä

Tätä lisävarustetta käytetään tasaisemman sisälämpötilan varmistamiseen.

RTS 40:lla on kolme toimintoa:

1. Näytä nykyinen lämpötila lämpöpumpun näytössä.
2. Tarjoaa mahdollisuuden muuttaa huoneenlämpötilaa, °C.
3. Mahdollistaa huonelämpötilan parantamisen/vakauttamisen.

Asenna anturi neutraaliin paikkaan, jonka lämpötila halutaan tietää. Sopiva paikka on esim. vapaa käytävän seinä n. 1,5 m korkeudella lattiasta. On tärkeää, että anturi voi mitata huonelämpötilan oikein, eikä sitä sijoiteta esim. syvennykseen, hyllyjen väliin, verhon taakse, lämmönlähteen yläpuolelle tai läheisyyteen, ulko-ovesta tulevaan vetoon tai suoraan auringonpaisteeseen. Myös suljetut patteritermostaatit voivat aiheuttaa ongelmia.

Talon lämpötilan muuttuminen kestää aikansa. Esimerkiksi lattialämmityksen yhteydessä lyhyt aikajakso ei aiheuta merkittävää huonelämpötilan muutosta. Jos huoneanturia käytetään huoneessa, jossa on lattialämmitys, siinä tulee olla vain näyttötoiminto, ei huonelämpötilan ohjausta.

Sisältö

1 kpl Huoneanturi

Sähköasennukset



HUOM!

Sähköasennukset saa tehdä vain valtuutettu sähköasentaja.

Sähköasennukset ja johtimien veto on tehtävä voimassa olevien määräysten mukaisesti.

Lämmitysjärjestelmän pitää olla jännitteetön RTS 40:n asennuksen aikana.

F1345:n sähköliitännät riippuvat lämpöpumpun valmistuspaikasta. Nähdäksesi oman F1345-lämpöpumppusi liitännät tarkasta onko liittimien yläpuolella oikealla puolella kuvan mukainen merkintä "2.0".

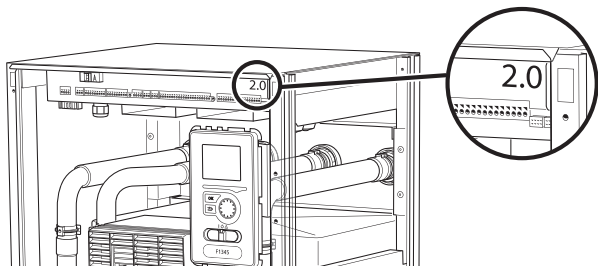

Tiedonsiirron kytkentä

Käytä kaapelia LiYY, EKKX tai vastaavaa, jonka johdinala on vähintään 0,5 mm².

F1126/F1226

F1126/F1226:n liitinrimassa X1 on ohjelmallisesti ohjatut tulo-/lähtöliitännät, mikä tarkoittaa, että liitinriman eri tulojen toiminnot voidaan asettaa.

1. Mene valikkoon 5.4 ja valitse mihin tuloihin huoneanturi liitetään.
2. Kytke huoneanturi valittuihin tuloihin liitinrimassa X1. Yllä olevassa esimerkissä käytetään tuloja X1:3-4.

F1126

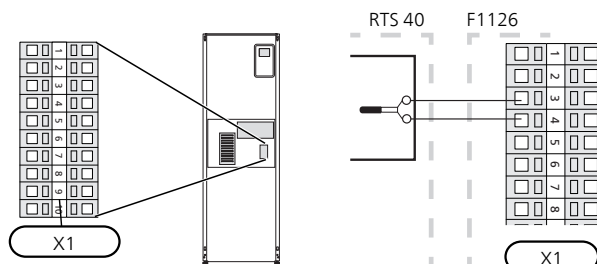

F1226

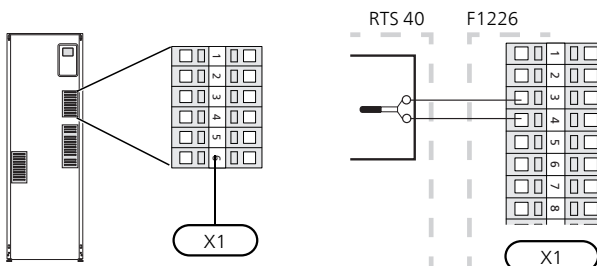

F1345 ilman 2.0

Kytke huoneanturi lämpöpumpun tulokortin liittimeen X6:14-X6:GND.

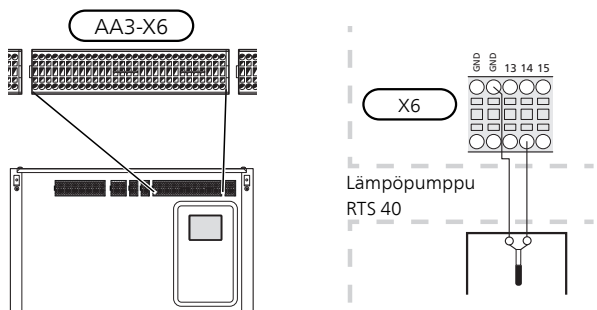

F1345 ja 2.0/F1355

Kytke huoneanturi lämpöpumpun liittimeen AA3:X6:3-4.

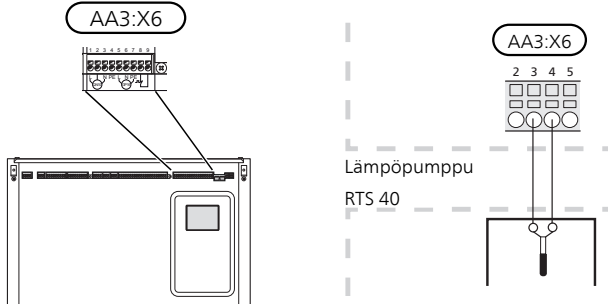

SMO 20

Jos RTS 40 käytetään lämmitysjärjestelmässä 1, se kytetään liitinrimaan X2:7 ja X2:10 SMO 20:ssa.

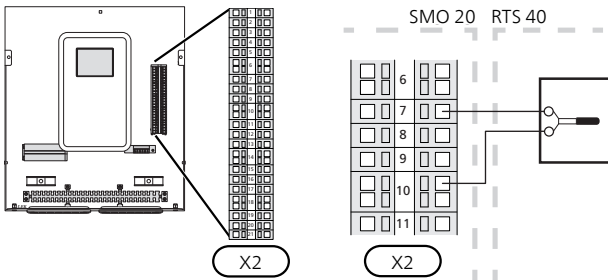

Lisävarustekortti

Jos RTS 40 käytetään useissa lämmitysjärjestelmissä, se kytetään lisävarustekorttiin (AA5-X2:19-20).

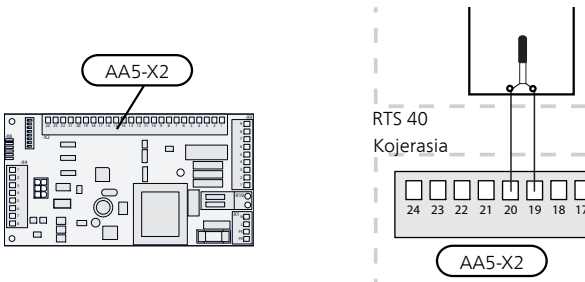

Ohjelman asetukset

RTS 40:n asetukset voidaan tehdä aloitusoppaassa tai suoraan valikkojärjestelmässä.

Aloitusopas

Aloitusopas näytetään ensimmäisen käynnistyksen yhteydessä asennuksen jälkeen, mutta se löytyy myös valikosta 5.7.

Valikkojärjestelmä

Ellet tee kaikkia asetuksia aloitusoppaan kautta tai haluat muuttaa jotain asetusta, voit tehdä sen valikkojärjestelmässä.

Valikko 1.1 - lämpötila

Sisälämpötilan asetukset.

Valikko 1.9.1 - lämpökäyrä

Lämpökäyrän asetukset.

Valikko 1.9.2 - ulkoinen säätö

Ulkoisen säädön asetukset.

Valikko 1.9.4 - huoneanturiasetukset

Huoneanturin aktivointi ja asetukset.



MUISTA!

Katso myös lämpöpumpun/sisäyksikön asentajan käsikirja.

Tekniset tiedot

Tekniset tiedot

RTS 40	
Mitat LxKxS (mm)	80x80x30
Tuotenumero	067 065

NIBE AB Sweden
Hannabadsvägen 5
Box 14
SE-285 21 Markaryd
info@nibe.se
www.nibe.eu



031436